

BW4290HS

POUBELLE COMMERCIALE
AVEC COUVERCLE ROTATIF, 85L



Matières : Panier à rebuts en composite brun et structure en acier inoxydable 201 avec apprêt à la poudre riche en zinc et revêtement par poudre pour l'extérieur. Sans vis apparentes avec couvercle rotatif.

Installation : Ce panier à rebuts commercial doit être fixé au sol, ancré adéquatement.

Couleurs : Choix selon la charte.



Dimensions totales : Hauteur : 30" Largeur : 19" Profondeur : 19" Poids : 28 kg

Mesures des plans en millimètres

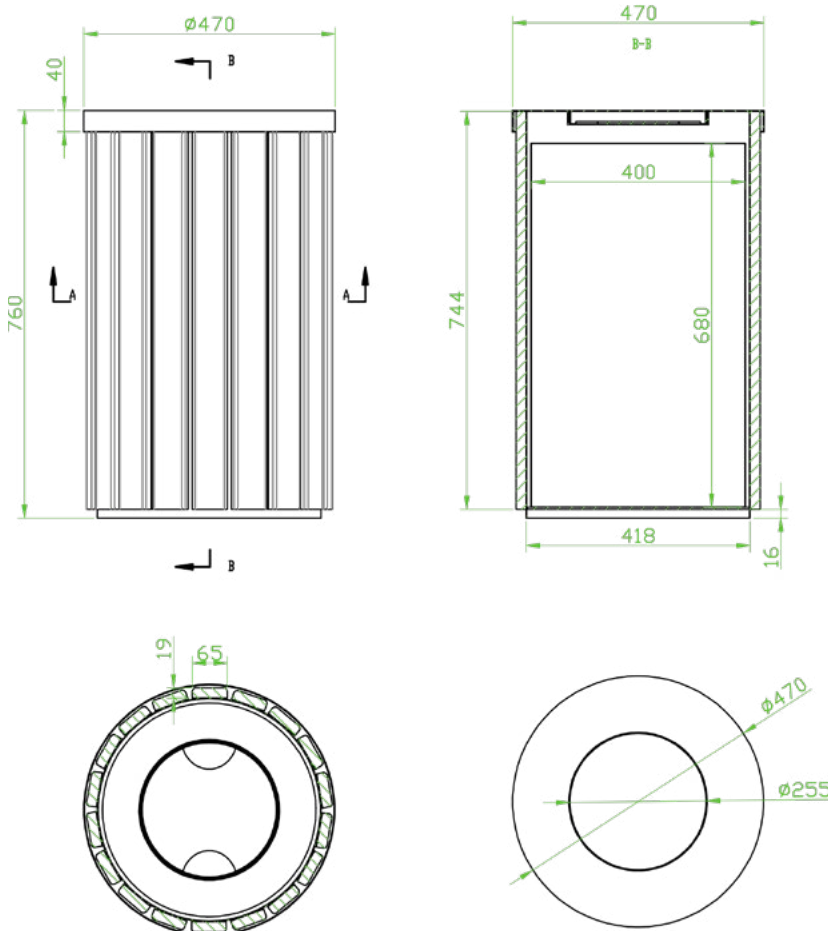

Peut contenir jusqu'à 85L de déchets.

*Les surfaces en composite sont recouvertes d'un vernis par pulvérisation, afin d'éviter la décoloration.

